



中国体育彩票·深圳市第十一届运动会 群众体育组毽球项目

秩序册

主办单位：深圳市人民政府

承办单位：深圳市文化广电旅游体育局、深圳市教育局

执行单位：深圳市毽球协会

支持单位：深圳市体育彩票管理中心

时间：2024年7月20日-21日

地点：深圳市罗湖未来学校

目 录

1. 毽球竞赛规程	1
2. 毽球竞赛委员会	8
3. 毽球代表队名单	10
4. 毽球竞赛日程	15
5. 毽球竞赛安排	16
6. 毽球竞赛成绩公告表	20
7. 毽球计数赛成绩统计	25
8. 毽球参赛人数统计	27
9. 深圳市罗湖未来学校简介	28

2024年深圳市第十一届运动会群众体育组 毽球竞赛规程

一、组织机构

主办单位：深圳市人民政府

承办单位：深圳市文化广电旅游体育局

深圳市教育局

执行单位：深圳市毽球协会

支持单位：深圳市体育彩票管理中心

二、竞赛日期及地点

日期：2024年7月20日-21日

地点：深圳市罗湖未来学校

三、参赛单位

各区（新区）、深汕特别合作区；市直各局（委、办）、企事业单位；在深高校；国家、广东省驻深单位。

四、竞赛项目

（一）平推网毽：

男子三人平推组、女子三人平推组

（二）花毽：

个人1分钟计数赛、四人混合接力计数赛

五、参赛办法

（一）参赛资格

1.参赛运动员应具备下列任一条件：

（1）深圳市（含深汕合作区）户籍居民；

（2）持有深圳市（含深汕合作区）居住证（2023年12月31日及以前办理）或在深圳市（含深汕合作区）连续缴纳社保满6个月（截

止到 2024 年 3 月 31 日) 的其他人士;

(3) 持有深圳市(含深汕合作区)学籍的在校学生。

2、参赛运动员年龄在 10 至 55 岁(1969 年 1 月 1 日至 2014 年 12 月 31 日出生)。

3.因违反赛场纪律、反兴奋剂规定受到各级体育部门处罚仍在停赛期间的运动员不得报名参赛。

(二) 各参赛单位限报男、女子组各 1 支队伍,一名运动员只能代表一个单位参加符合规程要求年龄组的比赛。各组别限报 16 支队伍,报满截止,代表团享有优先报名权。

(三) 每队可报领队 1 人,运动员 4—6 人(不得少于 4 人)。各参赛队需准备深、浅两套比赛服,并印有清晰的号码。

(四) 各参赛单位须为所有参赛运动员购买比赛期间(含报到、离会交通往返途中)的“人身意外伤害保险”;签署《自愿参赛责任书》,由领队或教练员签名并加盖公章;单项报名(提交详细参赛人员名单及资料)时需向赛事单项竞委会提交上述两项凭证原件,否则不予报名。

六、竞赛办法

(一) 平推网毽

1.比赛执行中国毽球协会审定的最新《毽球竞赛规则》。

2.比赛根据具体报名队伍数的多少分组。不设种子队,分两个阶段进行,第一阶段采用小组单循环赛共前 8 名出线;第二阶段采用交叉淘汰赛,决出 1—8 名。

3.每场比赛运动员上场前必须提交第二代身份证和运动员证原件,由赛会审查(检录)。

4.各队应准备深浅两套不同颜色的比赛服装。上衣前后有明显的号码,并在报名表上填写清楚。

5.各队应按规定的比赛时间提前 30 分钟到达比赛场地，迟到 15 分钟作弃权处理。

6.竞赛规则

(1) 网高为 1.50 米。

(2) 每人最多连续 2 次击球，全队最多 3 次击球过网。

(3) 不得有任何“进攻性击球”，即为“在击球过网的瞬间，击球点可以比网高，但球过网时必须要有明显向上的弧度，而不能平行飞过网或下压过网；对方踢过来的第一球也不能进攻；不得在对方空间击球”。

(4) 发球的击球点不允许高于支撑腿的髋关节，必须低姿发球，不得高姿发球。

(5) 比赛均采用三局两胜制，每局比分 11 分，最高比分 15 分，第三局 6 分交换场地，第三局 10 分平分后，先获得 11 分的队获胜。

(6) 每局比赛中，每队换人不得超过三人，每次换人时间不得超过 15 秒，可以一次换一人或同时换多人。

(7) 每队每局有 1 次请求暂停的机会，第三局 6 分交换场地后，每队可以增加 1 次暂停，暂停时间不得超过 30 秒；暂停时教练员不得进入比赛场地内进行指导。

(8) 其余规则参照《平踢毽竞赛规则（试行 2018 版）》执行。

(9) 比赛用球：采用江苏省太仓毽球厂生产的新健牌“XJ306A”毽球。



(平推赛用球：“XJ306A”毽球)

(二) 花毽

1.个人1分钟计数赛

每个单位只能派男、女运动员各一名，指定使用脚内侧踢（盘踢）动作完成比赛，计数办法为左、右脚交替各踢一次计数一次；

2.四人混合接力计数赛

混合接力至少有一名异性，不设动作顺序、不设踢球脚法，计数办法为左、右脚交替各踢一次计数一次。

3.犯规及罚则

(1) 比赛中如出现抢踢、毽子落地均为失误1次，踩在比赛区域边线及以内踢为有效次数，在比赛区域外踢则不计数。

(2) 比赛过程单项如出现手接毽1次，则记失误1次，如手接毽2次则取消该单项成绩。

(3) 每项交接时，倒计时5秒时交接选手可进入场地准备，交接过程选手必须在“换”的口令发出后进行交接算有效，如在交接口令发出前完成交接，则为抢踢犯规，总成绩扣5次。交接时毽子落地为失误1次。

(4) 比赛用球：个人1分钟计数赛和四人混合接力计数赛均采用

江苏省太仓毽球厂生产的新健牌“XJ206”鸡毛毽。



(计数赛用球：“XJ206”鸡毛毽)

4.个人1分钟计数赛和四人混合接力计数赛比赛区域
毽球场地的3×4米踢球区，如下图红色区域。

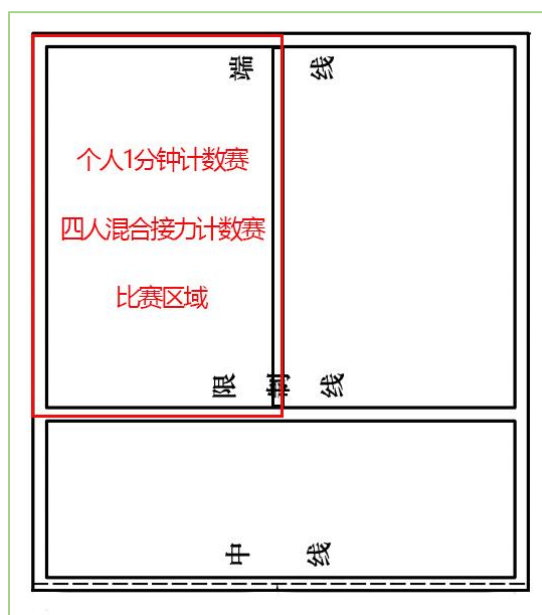

(三) 本竞赛规程总则设定的竞赛项目，若报名参赛的单位不足3个或竞赛项目中所设小项报名人数不足8人(集体项目不足6队)，则取消该项目或小项的比赛。

(四) 运动员(队)报名后无法参赛的，应向组委会提出书面申请(须加盖所代表的参赛单位公章)，说明理由，并经组委会确认后，方可弃权。未经组委会确认的弃权行为视为无故弃权，取消该运动员

(队)“体育道德风尚奖”的评选资格;已开始运动员公示的运动队(集体项目)不得弃权,违者按罢赛论处;以上弃权行为均予通报。

(五)裁判员及仲裁委员在组委会的指导监督下,由各单项竞赛委员会统一调派,执裁人员应严格遵守《体育竞赛裁判员管理办法》(国家体育总局21号令)的规定。裁判员不可兼任与本项目参赛有关的任何职务(包括代表团、领队、教练等)。

七、录取名次和计分办法

(一)各项目录取名次

1.三人平推赛、个人1分钟计数赛、四人混合接力技术赛均按等次录取,设一等奖(第一名)、二等奖(第二、三、四名)和三等奖,三人平推赛颁发奖杯、奖牌和证书,计数赛颁发奖牌和证书,。

2.计数赛报名人数少于8人(对)、三人平推赛报名少于8队的,按实际参赛人(对、队)数录取,个人1分钟计数赛排名不分男、女,由高到低进行排名。

(二)各项目计分办法

获计数赛一、二、三等奖,分别按9、7、5计算;获三人平推赛一、二、三等奖按双倍积分,分别按18、14、10计算。

八、体育道德风尚奖

按《深圳市第十一届运动会群众体育组体育道德风尚奖评选办法》执行。

九、报名和报到要求

(一)报名:分两次进行。第一次为项目报名,计划于2024年3月开展;第二次为单项报名,根据各单项竞赛规程规定的报名日期(一般为赛前45天至赛前30天)执行。各参赛单位根据各单项竞赛规程要求,将相关报名材料发送至深圳市毽球协会邮箱:710278240@qq.com,报名联系电话:13417442482。单项报名截止后,组委会将对参赛运

动员名单进行公示，公示期 5 天，公示结束后不再受理该项目运动员资格申诉，不得更换运动员。

（二）联席会议及各参赛单位（队伍）报到日期，另行通知。

（三）各参赛单位食宿、交通自理。

十、赛风赛纪

（一）各代表团对运动员资格、年龄提出异议的，须遵循“谁举报、谁举证”的原则，于运动员公示结束前提出申请，赛期内不予受理投诉。

（二）无故停赛达 10 分钟，经临场裁判长劝说无效，按罢赛处理，当场比赛为负，全部比赛名次列最后。

（三）对弄虚作假、冒名顶替、停赛罢赛、无故弃权、扰乱赛场等违反赛风赛纪者的，视情节轻重按照有关管理规定予以处罚。

（四）对无故弃权弃赛现象，取消“体育道德风尚奖”评选资格，视情节轻重按照有关管理规定予以处罚。

（五）围攻、谩骂、推打裁判员和工作人员，取消该队参赛资格，视情节轻重按照有关管理规定予以处罚。

十一、未尽事宜，另行通知。

十二、本竞赛规程的最终解释权属于深圳市文化广电旅游体育局。

2024年深圳市第十一届运动会群众体育组 毽球竞赛委员会

主任：王 继

副主任：宋华冰、蔡金玉

秘书长：周 健

委员：柯 扬、章 伟、廖庚龙、万 刚、刘冠希、马伟伦、
钟国杨、陈雅文、崔家宝、石大玲、王 冰、各参赛队领队

办事机构

综合及宣传组

组 长：陈雅文

成 员：李佳茵、郑泽鹏、陈星宇

竞赛及资格审查组

组 长：钟国杨

成 员：陶跃宏、谢德山、李鸿业

场地器材组

组 长：马伟伦

成 员：邢思淼、张笑竺、黄慧倩

安全及医疗保障组

组 长：崔家宝

成 员：罗宏基、刘育成、谢润洮

后勤保障及志愿者组

组 长：石大玲

副组长：王 冰

成 员：张俊华、林裕坤、黄舒琦

仲裁委员会

委 员：蔡金玉、石大玲、周 健

裁判员

比赛监督：周 健

技术代表：蔡金玉、石大玲

裁 判 长：崔家宝

副裁判长：钟国杨、马伟伦、陈雅文

裁 判 员：梁诚海、何俊汛、邢思淼、陶跃宏、李佳茵、张俊华、
林裕坤、黄舒琦、杨景润、张迎航、郑泽鹏、陈星宇、
谢德山、李鸿业、张笑竺、郑文涛、黄慧倩、周志远、
林绮婷、詹鸣真、伍世平、罗宏基、刘育成、谢润洮、
黄倩彤、麦浩麟、邓启轩、李锦锋

2024年深圳市第十一届运动会群众体育组 毽球代表队名单

1.宝安区代表队

领队：于凤英

教练：刘宏来、刘锡坤

联系电话：15989379306

男子平推组：卢文良、冯志伟、林 孜、龚新华、饶品亮、蔡为栋

女子平推组：杨泽苗、谷玉姣、王 静、陈金平、冯敏梅、冯诗莹

男子一分钟计数赛：陈泽豪

女子一分钟计数赛：邱梓薇

四人混合接力计数赛：陈泽豪、彭依悦、邱梓薇、熊忻怡

2.龙岗区代表队

领队：董 康

教练：王献英、刘 涛

联系电话：13728805545

男子平推组：谭明坤、陈祥生、白建添、倪庆彬、程 毅、唐远通

女子平推组：朱美霞、杨 婷、许小丽、刘思彤、林嘉颖、黄泽敏

男子一分钟计数赛：栗卫宏

女子一分钟计数赛：邓涵恩

四人混合接力计数赛：陈伟涛、林 晨、宗诗晓、董锦轩

3.龙华区代表队

领队：田 源

教练：田 源

联系电话：13632833558

男子平推组：许六权、沈桂光、杨晓鸿

女子平推组：钟彩云、李静怡、王书彦

男子一分钟计数赛：陈泽楷

女子一分钟计数赛：余千墨

四人混合接力计数赛：凌一平、陈泽楷、温奕樊、王紫熙

4. 罗湖区代表队

领队：冯 永

教练：赖锦浓

联系电话：18719279304

男子平推组：莫祖辉、邓有祥、罗 攀、李恒昭、王坤朝、张 轩

女子平推组：林予欣、林予悦、庞圣雅、李伊菡、田庭玉、钟梓晴

男子一分钟计数赛：谢艺泓

女子一分钟计数赛：梁馨尹

四人混合接力计数赛：杨振宇、黄柏钦、安博睿、肖雨茉

5. 坪山区代表队

领队：梁玉洁

教练：吴思敏

联系电话：13714767712

男子平推组：朱雄军、黄 虹、邓景良、许青龙、吴培新、王 波

女子平推组：周繁荣、龙思羽、吴思敏、龚 颖、谭小燕、香秀坚

男子一分钟计数赛：邓景良

女子一分钟计数赛：谭小燕

四人混合接力计数赛：朱雄军、吴培新、周繁荣、吴思敏

6.福田区代表队

领队：巫志威

教练：罗新棋、龙慧敏

联系电话：13670294326

男子平推组：罗新棋、杨泽涛、李亿峰、吴炜鹏、李梓滨、刘景轩

女子平推组：龙慧敏、余 岚、梁莹莹、陈晓菲、陈可欣、黄意婷

男子一分钟计数赛：李亿峰

女子一分钟计数赛：陈可欣

四人混合接力计数赛：吴炜鹏、李梓滨、刘景轩、黄意婷

7.盐田区代表队

领队：蔡卫国

教练：蔡卫国

联系电话：13602580119

男子平推组：蔡卫国、李德惠、陈 亮、谢连雄、郑海平、林奕霖

女子平推组：陈怀东、蔡芬芬、廖冬玲、杨 怡

男子一分钟计数赛：李泓焯

女子一分钟计数赛：陈婧希

四人混合接力计数赛：杜晗琦、王子韩、林 涛、蔡艾佳

8.光明区代表队

领队：谢振文

教练：谢泽龙、谢佳桦

联系电话：18576772430

男子平推组：曾庆领、梁 伟、夏润明、谢泽龙、李少锋、马 玮

女子平推组：杨 莉、谢佳桦、谭 茜、周 慧、李 玉、钟斯文

男子一分钟计数赛：谢泽龙

女子一分钟计数赛：谢佳桦

四人混合接力计数赛：谢泽龙、谢佳桦、欧阳孔立、周 慧

9.南山区代表队

领队：林秀婷

教练：张 桦

联系电话：13510187873

男子平推组：张 桦、关明辉、邹中达、何伟康、李文烽、郑建群

女子平推组：林秀婷、刘晓燕、张秀梅、张水花、余晓铃、林培宜

男子一分钟计数赛：邹中达

女子一分钟计数赛：林秀婷

四人混合接力计数赛：邹中达、郑建群、林秀婷、林培宜

10.深圳市卫生健康委员会

领队：麻晓鹏

教练：陈进军、陈泽彬、杨健飞

联系电话：18938691626、18938691216

男子平推组：黄兵旋、刘新刚、李奕锋、刘 伟、杨志林、周颖斌

女子平推组：邹 瑜、田小琴、万绮娴、敖 玲、杨 玲、林思颖

男子一分钟计数赛：周子恒

女子一分钟计数赛：肖 月

四人混合接力计数赛：刘新刚、李奕锋、邹 瑜、杨卫国

11.深圳地铁集团有限公司

领队：李天一

教练：李天一

联系电话：13530996990

男子平推组：梁志澎、武文斌、李善华、李天一

男子一分钟计数赛：李天一

12.深圳北理莫斯科大学

领队：赵 雪

教练：麻 欣

联系电话：13713844006

男子平推组：郑 富、朱世伟、宋昶焯、褚朝旭

女子平推组：李欣然、曲佳怡、阮思源、Darya

男子一分钟计数赛：朱世伟

女子一分钟计数赛：李欣然

四人混合接力计数赛：李欣然、刘靖之、郑 富、朱世伟

2024年深圳市第十一届运动会群众体育组 毽球竞赛日程

日期	时间	具体安排
7月18日 星期四	09:00-12:00	裁判员学习
7月19日 星期五	09:00-17:00	参赛队适应场地
7月20日 星期六	08:00-09:00	参赛队报到
	08:30-09:00	第一场比赛队伍检录
	09:00-12:40	平推三人赛第一阶段比赛
	12:40-14:30	休息
	14:20-14:30	裁判组就位 第一场比赛队伍检录
	14:30-17:00	平推三人赛第二阶段比赛
7月21日 星期日	08:30-09:00	第一场比赛队伍检录
	09:00-09:40	平推三人赛第二阶段比赛
	09:40-10:00	个人1分钟计数赛 四人混合接力计数赛
	10:00-10:45	平推三人赛决赛
	11:00-11:30	颁奖仪式
	14:00-17:00	裁判组整理场地、印发奖状

2024年深圳市第十一届运动会群众体育组 毽球竞赛安排表

日期	时间	组别	参赛队 1	参赛队 2	场地	场次	备注
2024年7月20日上午	9:00	男子平推 A 组	龙华区	深圳地铁集团	1	1	
		男子平推 B 组	龙岗区	宝安区	2	2	
		女子平推 A 组	盐田区	深圳市卫健委	3	3	
		女子平推 B 组	宝安区	深圳北理莫斯科大学	4	4	
	9:40	男子平推 C 组	深圳北理莫斯科大学	罗湖区	1	5	
		男子平推 D 组	坪山区	光明区	2	6	
		女子平推 C 组	龙岗区	福田区	3	7	
		女子平推 D 组	龙华区	坪山区	4	8	
	10:20	女子平推 A 组	光明区	深圳市卫健委	1	9	
		女子平推 B 组	罗湖区	深圳北理莫斯科大学	2	10	
		男子平推 A 组	深圳市卫健委	深圳地铁集团	3	11	
		男子平推 B 组	南山区	宝安区	4	12	
	11:00	女子平推 C 组	×	×	1	13	
		女子平推 D 组	南山区	坪山区	2	14	
		男子平推 C 组	盐田区	罗湖区	3	15	
		男子平推 D 组	福田区	光明区	4	16	
	11:40	男子平推 A 组	深圳市卫健委	龙华区	1	17	
		男子平推 B 组	南山区	龙岗区	2	18	
		女子平推 A 组	光明区	盐田区	3	19	
		女子平推 B 组	罗湖区	宝安区	4	20	

日期	时间	组别	参赛队 1	参赛队 2	场地	场次	备注
7月20日上午	12:20	男子平推 C 组	盐田区	深圳北理莫斯科大学	1	21	
		男子平推 D 组	福田区	坪山区	2	22	
		女子平推 C 组	×	×	3	23	
		女子平推 D 组	南山区	龙华区	4	24	
休息							
2024年7月20日下午	14:20	男子平推组	A1	C2	1	25	1/4 决赛
		男子平推组	B1	D2	2	26	1/4 决赛
		男子平推组	A2	C1	3	27	1/4 决赛
		男子平推组	B2	D1	4	28	1/4 决赛
	15:00	女子平推组	A1	C2	1	29	1/4 决赛
		女子平推组	B1	D2	2	30	1/4 决赛
		女子平推组	A2	C1	3	31	1/4 决赛
		女子平推组	B2	D1	4	32	1/4 决赛
	15:40	男子平推组	25 胜	26 胜	1	33	胜决 1、2 负决 3、4
		男子平推组	27 胜	28 胜	2	34	胜决 1、2 负决 3、4
		男子平推组	25 负	26 负	3	35	胜决 5、6 负决 7、8
		男子平推组	27 负	28 负	4	36	胜决 5、6 负决 7、8
	16:20	女子平推组	29 负	30 负	1	37	胜决 5、6 负决 7、8
		女子平推组	31 负	32 负	2	38	胜决 5、6 负决 7、8
		女子平推组	29 胜	30 胜	3	39	胜决 1、2 负决 3、4
		女子平推组	31 胜	32 胜	4	40	胜决 1、2 负决 3、4

日期	时间	组别	参赛队 1	参赛队 2	场地	场次	备注
2024年7月21日上午	9:00	男子平推组	35 胜	36 胜	1	41	决 5、6
		男子平推组	35 负	36 负	2	42	决 7、8
		女子平推组	37 胜	38 胜	3	43	决 5、6
		女子平推组	37 负	38 负	4	44	决 7、8
	9:40	男子 1 分钟计数赛	陈泽豪	栗卫宏	1	45	
		男子 1 分钟计数赛	陈泽楷	谢艺泓	2	46	
		男子 1 分钟计数赛	邓景良	李亿峰	3	47	
		男子 1 分钟计数赛	李泓焯	谢泽龙	4	48	
	9:45	男子 1 分钟计数赛	邹中达	周子恒	1	49	
		男子 1 分钟计数赛	李天一	朱世伟	2	50	
		女子 1 分钟计数赛	邱梓薇	邓涵恩	3	51	
		女子 1 分钟计数赛	余千墨	梁馨尹	4	52	
	9:50	女子 1 分钟计数赛	谭小燕	陈可欣	1	53	
		女子 1 分钟计数赛	陈婧希	谢佳桦	2	54	
		女子 1 分钟计数赛	林秀婷	肖 月	3	55	
		女子 1 分钟计数赛	李欣然	×	4	56	
	9:55	四人混合接力计数赛	陈泽豪、彭依悦、邱梓薇、熊忻怡	陈伟涛、林 晨、宗诗晓、董锦轩	1	57	
		四人混合接力计数赛	凌一平、陈泽楷、温奕樊、王紫熙	杨振宇、黄柏钦、安博睿、肖雨茉	2	58	
		四人混合接力计数赛	朱雄军、吴培新、周繁荣、吴思敏	吴炜鹏、李梓滨、刘景轩、黄意婷	3	59	
		四人混合接力计数赛	×	×	4	60	
	10:00	四人混合接力计数赛	杜晗琦、王子韩、林 涛、蔡艾佳	谢泽龙、谢佳桦、欧阳孔立、周 慧	1	61	

日期	时间	组别	参赛队 1	参赛队 2	场地	场次	备注	
2024年7月21日上午	10:00	四人混合接力计数赛	邹中达、郑建群、林秀婷、林培宜	刘新刚、李奕锋、邹瑜、杨卫国	2	62		
		四人混合接力计数赛	李欣然、刘靖之、郑富、朱世伟	×	3	63		
		四人混合接力计数赛	×	×	4	64		
	10:05	男子平推赛	33 胜	34 胜	1	65	决 1、2	
		男子平推赛	33 负	35 负	2	66	决 3、4	
		女子平推赛	39 胜	40 胜	3	67	决 1、2	
		女子平推赛	39 负	40 负	4	68	决 3、4	
	颁奖仪式							

2024年深圳市第十一届运动会群众体育组 毽球竞赛成绩公告表

男子平推A组成绩公告表

成绩 队	队	深圳市 卫健委	龙华区	深圳 地铁集团	得分	积分相等		名次
						C 值	Z 值	
	深圳市 卫健委							
	龙华区							
	深圳 地铁集团							

男子平推B组成绩公告表

成绩 队	队	南山区	龙岗区	宝安区	得分	积分相等		名次
						C 值	Z 值	
	南山区							
	龙岗区							
	宝安区							

男子平推C组成绩公告表

成绩 队	队	盐田区	深圳北理 莫斯科大学	罗湖区	得分	积分相等		名次
						C 值	Z 值	
	盐田区							
	深圳北理 莫斯科大学							
	罗湖区							

2024年深圳市第十一届运动会群众体育组 毽球竞赛成绩公告表

男子平推D组成绩公告表

成绩 队	队	福田区	坪山区	光明区	得分	积分相等		名次
						C 值	Z 值	
	福田区							
	坪山区							
	光明区							

女子平推A组成绩公告表

成绩 队	队	光明区	盐田区	深圳市 卫健委	得分	积分相等		名次
						C 值	Z 值	
	光明区							
	盐田区							
	深圳市 卫健委							

女子平推B组成绩公告表

成绩 队	队	罗湖区	宝安区	深圳北理 莫斯科大学	得分	积分相等		名次
						C 值	Z 值	
	罗湖区							
	宝安区							
	深圳北理 莫斯科大学							

2024年深圳市第十一届运动会群众体育组 毽球竞赛成绩公告表

女子平推C组成绩公告表

成绩 队	队	龙岗区	福田区	×	得分	积分相等		名次
						C 值	Z 值	
	龙岗区							
	福田区							
	×							

女子平推D组成绩公告表

成绩 队	队	南山区	龙华区	坪山区	得分	积分相等		名次
						C 值	Z 值	
	南山区							
	龙华区							
	坪山区							

2024年深圳市第十一届运动会群众体育组 毽球男子平推三人赛第二阶段 成绩公告表

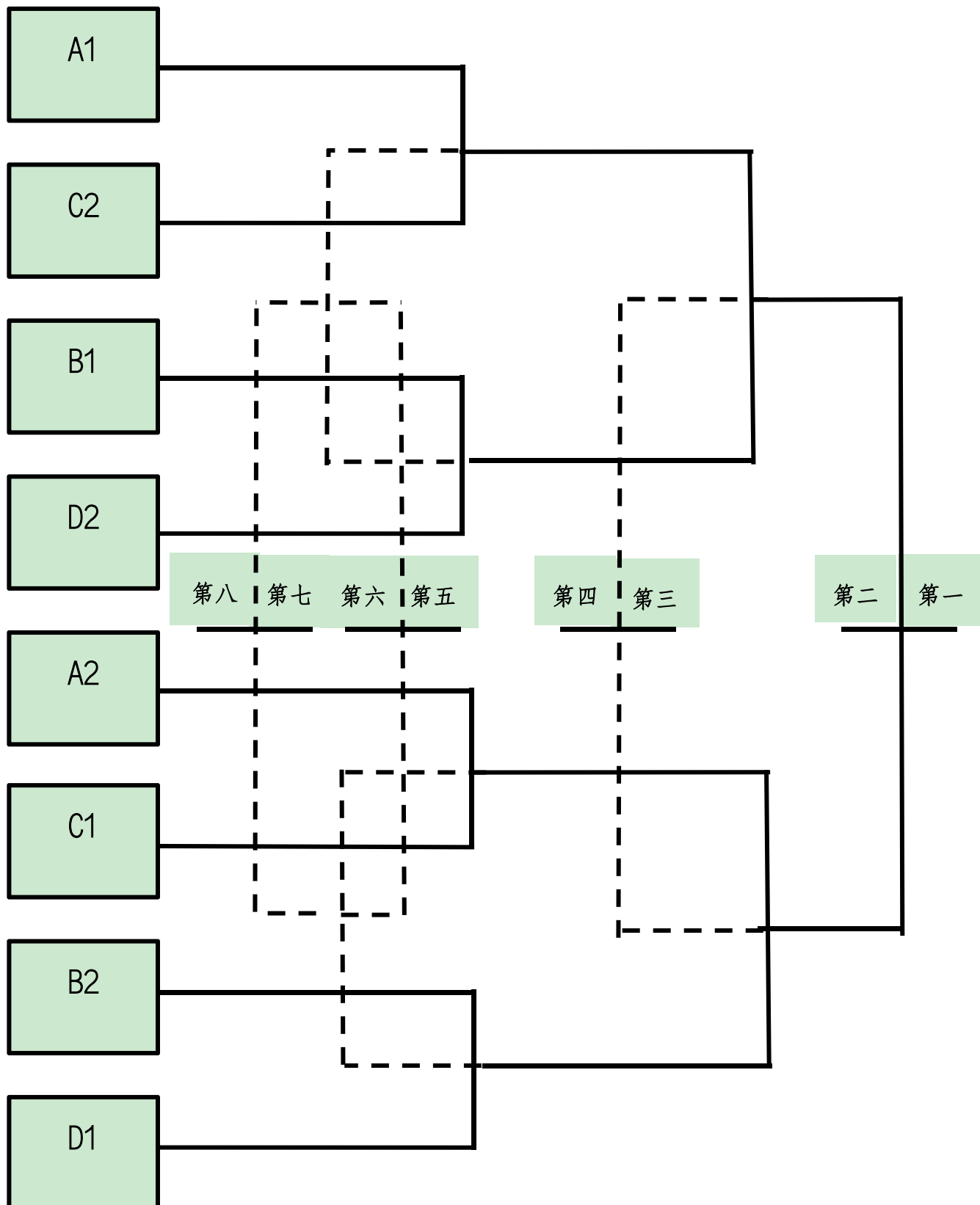

2024 年深圳市第十一届运动会群众体育组 毽球女子平推三人赛第二阶段 成绩公告表

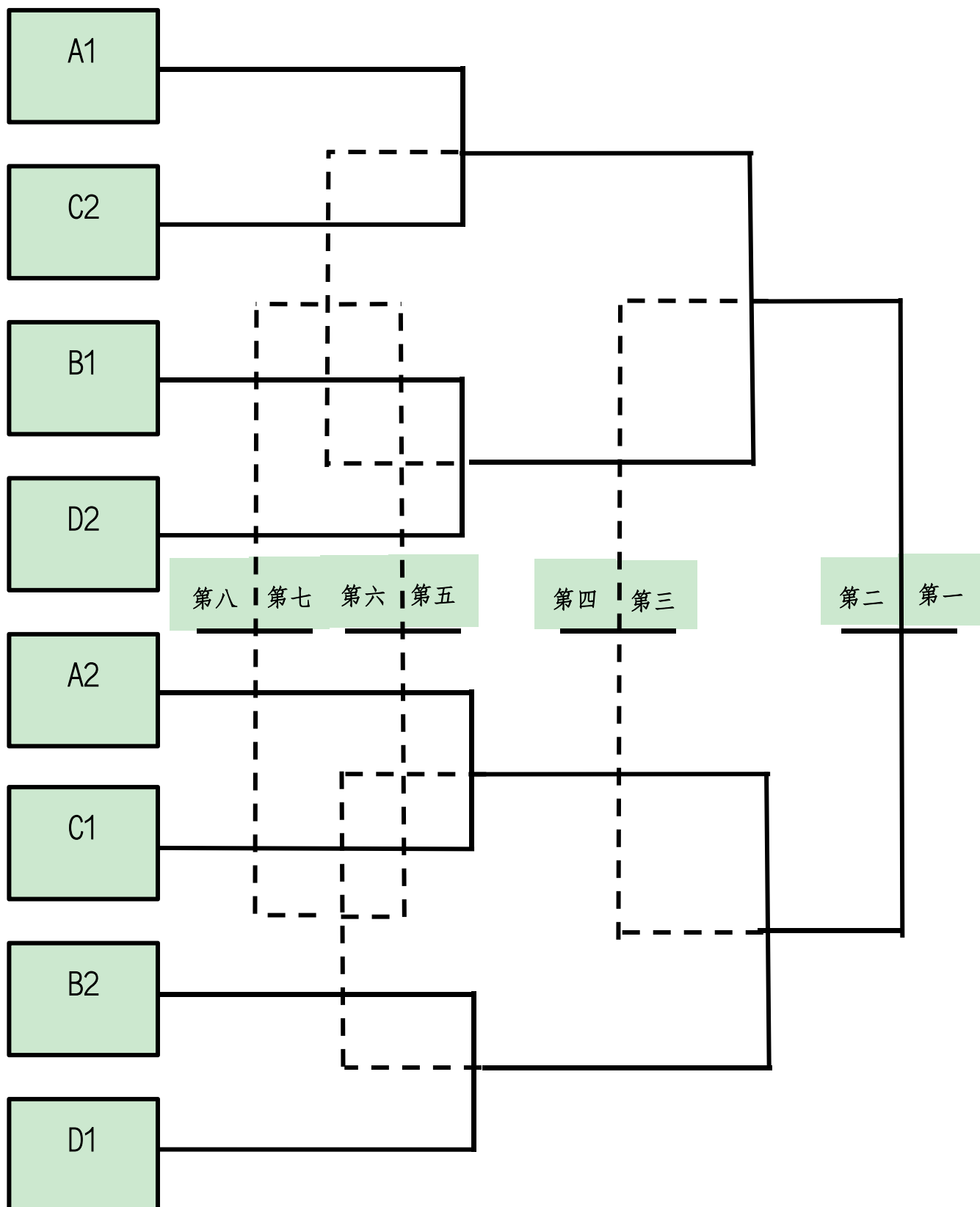

2024年深圳市第十一届运动会群众体育组 毽球个人一分钟计数赛 成绩统计表

序号	单位	参赛队员	性别	场地	数量	名次
1	宝安区代表队	陈泽豪	男	1		
2	龙岗区代表队	栗卫宏	男	1		
3	龙华区代表队	陈泽楷	男	2		
4	罗湖区代表队	谢艺泓	男	2		
5	坪山区代表队	邓景良	男	3		
6	福田区代表队	李亿峰	男	3		
7	盐田区代表队	李泓焯	男	4		
8	光明区代表队	谢泽龙	男	4		
9	南山区代表队	邹中达	男	1		
10	深圳市卫生健康委员会	周子恒	男	1		
11	深圳地铁集团有限公司	李天一	男	2		
12	深圳北理莫斯科大学	朱世伟	男	2		
13	宝安区代表队	邱梓薇	女	3		
14	龙岗区代表队	邓涵恩	女	3		
15	龙华区代表队	余千墨	女	4		
16	罗湖区代表队	梁馨尹	女	4		
17	坪山区代表队	谭小燕	女	1		
18	福田区代表队	陈可欣	女	1		
19	盐田区代表队	陈婧希	女	2		
20	光明区代表队	谢佳桦	女	2		
21	南山区代表队	林秀婷	女	3		
22	深圳市卫生健康委员会	肖月	女	3		
23	深圳北理莫斯科大学	李欣然	女	4		

2024年深圳市第十一届运动会群众体育组 毽球**四人混合**接力计数赛 成绩统计表

序号	单位	参赛队员	场地	数量	名次
1	宝安区代表队	陈泽豪、彭依悦、 邱梓薇、熊忻怡	1		
2	龙岗区代表队	陈伟涛、林 晨、 宗诗晓、董锦轩	1		
3	龙华区代表队	凌一平、陈泽楷、 温奕樊、王紫熙	2		
4	罗湖区代表队	杨振宇、黄柏钦、 安博睿、肖雨茉	2		
5	坪山区代表队	朱雄军、吴培新、 周繁荣、吴思敏	3		
6	福田区代表队	吴炜鹏、李梓滨、 刘景轩、黄意婷	3		
7	盐田区代表队	杜晗琦、王子韩、 林 涛、蔡艾佳	1		
8	光明区代表队	谢泽龙、谢佳桦、 欧阳孔立、周 慧	1		
9	南山区代表队	邹中达、郑建群、 林秀婷、林培宜	2		
10	深圳市卫生健康委员会	刘新刚、李奕锋、 邹 瑜、杨卫国	2		
11	深圳北理莫斯科大学	李欣然、刘靖之、 郑 富、朱世伟	3		

2024年深圳市第十一届运动会群众体育组 毽球参赛人数统计表

序号	参赛队伍	领队	教练	运动员	合计
1	宝安区代表队	1	2	16	19
2	龙岗区代表队	1	2	18	21
3	龙华区代表队	1	2	11	14
4	罗湖区代表队	1	2	18	21
5	坪山区代表队	1	2	12	15
6	福田区代表队	1	2	12	15
7	盐田区代表队	1	2	16	19
8	光明区代表队	1	2	18	21
9	南山区代表队	1	2	12	15
10	深圳市卫生健康委员会	1	3	15	19
11	深圳地铁集团有限公司	1	2	4	7
12	深圳北理莫斯科大学	1	2	9	12
人数/人次合计：		12	25	161	198

深圳市罗湖未来学校

深圳市罗湖未来学校是罗湖区的九年一贯制公立新样态学校。学校以“面向未来、对标国际、适应智能时代”为定位，以“习本”为理念，是深圳市最早筹办、全国首个以理念为设计概念而建成的未来学校。学校自2017年筹建、2020年过渡办学以来，在办学理念构建、体制机制创新、校园设计建设、未来教育探索等方面，开展了诸多开创性工作，得到国内外教育专家及各级领导的认可与期待。2021年9月，罗湖未来学校在永久校区正式开学，倾力办一所有灵魂的学校，培养有中国情怀、全球视野、拥抱未来的社会主义接班人。

建筑特色：由全球知名的日比野株式会社进行高水平设计，由世界五百强企业华润进行高品质建设，学校建筑群集中体现了无处不在的习场特点，透明教室、岩场、声场、水场、草场、艺体场……绿色自然与智能科技相融合，让学生在开放、真实、可变的空间里更好地崭露自我、彰显个性。

管理特色：院校一体，设立罗湖未来教育研究院，是深圳市乃至广东省首个以未来教育命名的研究院，探索院校互动、研教轮转、师生共习、协同创新的未来教育样态。推进团队负责制，打破严格的年级班级概念，组成主题团队形式，设立团队长和团队主任，按学习内容进行混龄活动。推进全员导师制，每位学生都有导师，跟踪、观察、研究学生情况，帮助学生认识自我、发展自我。

育人特色：在“立德树人”目标下，构建多样可选的课程学习体系，包括开学课程、多学科实践课程、传统文化课程、家校共育课程等；促进学生体验和实践；在德智体美劳五育并举的基础上，开展“食育”、“寝育”、“净育”，让学生养成良好素养；进一步落实课前

习-衔接部分-课中习-课后习操作系统，提供自主学习、探究学习、创新学习、泛在学习等个性化解决方案。

目前，学校成为清华大学人文学院人文教育发展研究中心创新实验学校，国家重大项目样本校，深圳市“基于教学改革、融合信息技术的新型教与学模式”实验校，参与北京师范大学、联想研究院、华为等多个联合实验项目。

